

coemmar

i Profile

Flex



**Additional
technical
information**

3rd edition, june 2003

Index

1. DMX Chart/Tabella funzionamento DMX 512	Pg. 4
2. Menu navigation map / Menu di navigazione rapida	,,. 10
3. Fan network / Mappatura delle ventole	,,. 11
4. Temperature sensor network / Posizione dei sensori di temperatura	,,. 11
5. Standard gobo wheel chart / Disposizione dei gobo standard su ruota	,,. 12
6. Effects Wheels / Ruote effetti	,,. 12
7. Standard color wheel chart / Disposizione dei colori standard su ruota	,,. 12
8. Alignment value label / Etichetta valori di taratura motori	,,. 13
9. PCB assignment / Assegnazione schede	,,. 14
10. Updating electronic pcb software/ Aggiornamento software schede elettroniche	,,. 18
11. Electric diagrams / Schemi elettrici	,,. 20

1.a DMX Chart

channel	function	type of control	effect	decimal	percentage
1	Pan (X) movement, coarse	proportional	control of the movement of the beam of light by proportional rotation of the pan motor of the fixture at the base	0 - 255	0% - 100%
2	Pan (X) movement, fine	proportional	fine control of the movement of the beam of light by proportional rotation of the pan motor of the fixture at the base	0 - 255	0% - 100%
3	Tilt (Y) movement, coarse	proportional	control of the movement of the beam of light by proportional rotation of the tilt motor of the fixture at the yoke	0 - 255	0% - 100%
4	Tilt (Y) movement, fine	proportional	fine control of the movement of the beam of light by proportional rotation of the tilt motor of the fixture at the yoke	0 - 255	0% - 100%
5	movement "M" speed	step	standard	0 - 10	0% - 4%
		proportional	variable speed (slow to fast) "M Speed"	11 - 200	4% - 78%
		step	fast movement (ideal for rapid programming)	201 - 255	79% - 100%
6	dimmer	proportional	from closed to open	0 - 255	0% - 100%
7	Blackout, Strobe, zap effect (depending up level set on channel 32)	step	blackout closed (zap off)	0 - 9	0% - 4%
		proportional	synchronised strobing effect, from slow to fast	10 - 66	4% - 26%
		step	blackout open (zap off)	67 - 68	26% - 27%
		proportional	sequenced pulse effect, slow closing, fast opening (Speed variable from slow to fast)	69 - 125	27% - 49%
		step	blackout open (zap off)	126 - 127	49% - 50%
		proportional	sequenced pulse effect, fast closing, slow opening (Speed variable from fast to slow)	128 - 184	50% - 72%
		step	blackout open (zap off)	185 - 187	73% - 73%
		proportional	random strobe effect with variable speed from slow to fast	188 - 244	74% - 96%
8	iris diaphragm	step	open	0 - 9	0% - 4%
		proportional	maximum open to closed	10 - 255	4% - 100%
9	focus	proportional	focus	0 - 255	0% - 100%
10	zoom	proportional	zoom - wide to narrow	0 - 255	0% - 100%
11	effect wheel 1	step	no effect	0 - 5	0% - 2%
		step	wheel positioning in the beam	6 - 29	2% - 11%
		proportional	rotate effects wheel 0° - 360°	30 - 128	12% - 50%
		proportional	continuous clockwise variable speed rotation of effects wheel, maximum to minimum speed	129 - 190	51% - 75%
		step	no rotation	191 - 195	75% - 76%
		proportional	continuous counter-clockwise variable speed rotation of effects wheel, minimum to maximum speed	196 - 255	77% - 100%
12	effect wheel 2	step	no effect	0 - 5	0% - 2%
		step	wheel positioning in the beam	6 - 29	2% - 11%
		proportional	rotate effects wheel 0° - 360°	30 - 128	12% - 50%
		proportional	continuous clockwise variable speed rotation of effects wheel, maximum to minimum speed	129 - 190	51% - 75%
		step	no rotation	191 - 195	75% - 76%
		proportional	continuous counter-clockwise variable speed rotation of effects wheel, minimum to maximum speed	196 - 255	77% - 100%
Note: the overlapping of the animated effects wheels can be excluded by selecting on the display EFF ONE (hidden menu more + menu)					
11	selection of animated effects	step	no effect	0 - 9	0% - 4%
		step	positioning of first effects wheel	10 - 132	4% - 52%
		step	positioning of second effects wheel	133 - 255	52% - 100%
12	effects wheel rotation	step	no rotation	0 - 9	0% - 4%
		proportional	rotate effects wheel 0° - 360°	10 - 128	4% - 50%
		proportional	continuous clockwise variable speed rotation of effects wheel, maximum to minimum speed	129 - 190	51% - 75%
		step	no rotation	191 - 195	75% - 76%
		proportional	continuous counter-clockwise variable speed rotation of effects wheel, minimum to maximum speed	196 - 255	77% - 100%
13	effects group positioning	proportional	effects group positioning	0 - 255	0% - 100%
14	rotating gobo selection	step	no gobo	0 - 10	0% - 4%
		step	gobo 1	11 - 51	4% - 20%
		step	gobo 2	52 - 92	20% - 36%
		step	gobo 3	93 - 132	36% - 52%
		step	gobo 4	133 - 173	52% - 68%
		step	gobo 5	174 - 214	68% - 84%
		step	gobo 6	215 - 255	84% - 100%
15	indexing rotating gobos through 360°	step	no effect	0 - 10	0% - 4%
		proportional	proportional positioning of the gobo through 360°	11 - 255	4% - 100%
NOTE 1: when channel 15 is set at a level of between 0 and 10, gobo rotation (channel 16) will not affect indexing. The gobo will stop instantly.					

channel	function	type of control	effect	decimal	percentage
16	gobo rotation	step	no effect	0 - 10	0% - 4%
		proportional	continuous rotation of the gobo in a clockwise direction with proportional control from maximum to minimum	11 - 131	4% - 51%
		step	gobo stop	132 - 134	52% - 53%
		proportional	continuous rotation of the gobo in an anti-clockwise direction with proportional control from maximum to minimum	135 - 255	53% - 100%
17	framing shutter 1	proportional	control over the insertion of the framing shutter from outside the beam to fully inserted into the beam	0 - 255	0% - 100%
18	framing shutter 1 angle	proportional	negative angle	0 - 120	0% - 47%
		proportional	parallel movement	121 - 130	47% - 51%
		proportional	positive angle	131 - 255	51% - 100%
19	framing shutter 2	proportional	proportional control over the insertion of the framing shutter from outside the beam to fully inserted into the beam	0 - 255	0% - 100%
20	framing shutter 2 angle	proportional	negative angle	0 - 120	0% - 47%
		proportional	parallel movement	121 - 130	47% - 51%
		proportional	positive angle	131 - 255	51% - 100%
21	framing shutter 3	proportional	proportional control over the insertion of the framing shutter from outside the beam to fully inserted into the beam	0 - 255	0% - 100%
22	framing shutter 3 angle	proportional	negative angle	0 - 120	0% - 47%
		proportional	parallel movement	121 - 130	47% - 51%
		proportional	positive angle	131 - 255	51% - 100%
23	framing shutter 4	proportional	proportional control over the insertion of the framing shutter from outside the beam to fully inserted into the beam	0 - 255	0% - 100%
24	framing shutter 4 angle	proportional	negative angle	0 - 120	0% - 47%
		proportional	parallel movement	121 - 130	47% - 51%
		proportional	positive angle	131 - 255	51% - 100%
25	framing assembly rotation	proportional	complete control over the rotation of the framing shutters	0 - 255	0% - 100%
26	prism selection and rotation	step	no prism	0 - 10	0% - 4%
		step	prism 1	11 - 20	4% - 8%
		proportional	continuous clockwise rotation of prism 1 with variable speed control from maximum to minimum	21 - 70	8% - 27%
		step	stop rotation of prism 1	71 - 74	28% - 29%
		proportional	continuous counter-clockwise rotation of prism 1 with variable speed control from minimum to maximum	75 - 119	29% - 47%
		step	stop rotation of prism 1	120 - 123	47% - 48%
		step	prism 2	124 - 132	49% - 52%
		proportional	continuous clockwise rotation of prism 2 with variable speed control from maximum to minimum	133 - 175	52% - 69%
		step	stop rotation of prism 2	176 - 180	69% - 71%
proportional	continuous counter-clockwise rotation of prism 2 with variable speed control from minimum to maximum	181 - 255	71% - 100%		
27	fixed color wheel color selection and rotation	step	no colour, white beam	0 - 5	0% - 2%
		step	colour 1	6 - 14	2% - 5%
		step	colour 2	15 - 22	6% - 9%
		step	colour 3	23 - 30	9% - 12%
		step	colour 4	31 - 38	12% - 15%
		step	colour 5	39 - 45	15% - 18%
		proportional	from color 5 to color 1 proportional positioning of the color wheel	46 - 127	18% - 50%
		proportional	rainbow effect, direction from color 1 to white rotation, maximum to minimum	128 - 191	50% - 75%
		proportional	rainbow effect, direction of rotation from white to color 1, minimum to maximum	192 - 255	75% - 100%
28	cyan	proportional	proportional control of cyan colour from 0 to 100%	0 - 255	0% - 100%
29	magenta	proportional	proportional control of magenta colour from 0 to 100%	0 - 255	0% - 100%
30	yellow	proportional	proportional control of yellow colour from 0 to 100%	0 - 255	0% - 100%
31	CTO	proportional	proportional control of the colour temperature (CTO) from 0 to 100%	0 - 255	0% - 100%
32	zap effect (varies effect of ch7 strobe)	step	no effect	0 - 10	0% - 4%
		step	zap effect with adjustable flicker, flashing speed and mode selection on channel 7, strobe	11 - 249	4% - 98%
		step	no effect	250 - 255	98% - 100%
33	lamp power control in conjunction with channel 34	proportional	adjust lamp power from minimum to maximum (~800W - 2000W) when channel 34 is between 121 - 195	0 - 255	0% - 100%

NOTE 1: the maximum and minimum achievable lamp power is adjustable via the display function MAX.P (max power)

channel	function	type of control	effect	decimal		percentage	
34	lamp on/off, all motors reset	step	park, no function	0	10	0%	4%
		step	lamp off	11	32	4%	13%
		step	pan and tilt reset (once only)	33	54	13%	21%
		step	all motor reset exept dimmer, pan and tilt (once only)	55	76	22%	30%
		step	all motor reset exept dimmer (once only)	77	98	30%	38%
		step	reset of all the motors (once only)	99	120	39%	47%
		step	lamp on, automated functions disabled	121	195	47%	76%
		step	lamp on, lamp power adjustment auto-regulated	196	255	77%	100%
Note 2: The display panel may be used to disable the switching off of the lamp via DMX							
Note 3: turning off the lamp and all the reset functions are delayed by 6 seconds to prevent accidental activation							
Note 4: the lamp on/off function can only be effected if an opposite level is set							
Projector: coemar iProfile Flex			Table name: DMX 512 functions				
Table number: 223		Edition: 0/2	Date: 21/06/03				

1.b Tabella Funzionamento DMX 512

canale	funzione	tipo di controllo	effetto	decimal	percentage
1	asse X, movimento della base	proporzionale	controllo del movimento del fascio di luce con rotazione proporzionale del movimento in base	0 - 255	0% - 100%
2	asse X, movimento fine della base	proporzionale	controllo del movimento fine del fascio di luce, con rotazione proporzionale del movimento in base	0 - 255	0% - 100%
3	asse Y, movimento della forcella	proporzionale	controllo del movimento del fascio di luce con rotazione proporzionale del movimento in forcella	0 - 255	0% - 100%
4	asse Y, movimento fine della forcella	proporzionale	controllo del movimento fine del fascio di luce, con rotazione proporzionale del movimento in forcella	0 - 255	0% - 100%
5	velocità del movimento	livello unico	standard	0 - 10	0% - 4%
		proporzionale	smorzamento regolabile, da lento a veloce	11 - 200	4% - 78%
		livello unico	veloce (ideale per posizione di programmazione)	201 - 255	79% - 100%
6	dimmer	proporzionale	regolazione graduale dell'intensità luminosa da 0 a 100%	0 - 255	0% - 100%
7	Otturatore, Strobo e effetto zap, dipendentemente dal livello impostato sul canale 32	livello unico	Otturatore chiuso (zap off)	0 - 9	0% - 4%
		proporzionale	Effetto stroboscopico con frequenza lampeggio variabile da lenta a veloce	10 - 66	4% - 26%
		livello unico	Otturatore aperto (zap off)	67 - 68	26% - 27%
		proporzionale	effetto pulsato in sequenza, chiusura lenta, apertura veloce (con regolazione frequenza della pulsazione da lenta a veloce)	69 - 125	27% - 49%
		livello unico	Otturatore aperto (zap off)	126 - 127	49% - 50%
		proporzionale	effetto pulsato in sequenza, chiusura veloce, apertura lenta (con regolazione frequenza della pulsazione da lenta a veloce)	128 - 184	50% - 72%
		livello unico	Otturatore aperto (zap off)	185 - 187	73% - 73%
		proporzionale	Effetto stroboscopico con frequenza lampeggio variabile casuale, non sincronizzata, da lenta a veloce	188 - 244	74% - 96%
8	diaframma ad iride	livello unico	aperto	0 - 9	0% - 4%
		proporzionale	da apertura massima a minima	10 - 255	4% - 100%
9	focus	proporzionale	controllo proporzionale della focalizzazione dell'immagine	0 - 255	0% - 100%
10	zoom	proporzionale	controllo proporzionale dello zoom da fascio largo a stretto	0 - 255	0% - 100%
11	selezione e rotazione prima ruota effetti animati (la più vicina alla lampada)	livello unico	nessun effetto	0 - 5	0% - 2%
		livello unico	posizionamento ruota effetti, nessuna rotazione	6 - 29	2% - 11%
		proporzionale	la ruota effetti si muove proporzionalmente nei 360°	30 - 128	12% - 50%
		proporzionale	rotazione continua del disco effetti in senso orario, con velocità proporzionale da massima a minima	129 - 190	51% - 75%
		livello unico	fermo rotazione	191 - 195	75% - 76%
		proporzionale	rotazione continua del disco effetti in senso anti-orario, con velocità proporzionale da minima a massima	196 - 255	77% - 100%
12	selezione seconda ruota effetti animati	livello unico	nessun effetto	0 - 5	0% - 2%
		livello unico	posizionamento ruota effetti, nessuna rotazione	6 - 29	2% - 11%
		proporzionale	la ruota effetti si muove proporzionalmente nei 360°	30 - 128	12% - 50%
		proporzionale	rotazione continua del disco effetti in senso orario, con velocità proporzionale da massima a minima	129 - 190	51% - 75%
		livello unico	fermo rotazione	191 - 195	75% - 76%
		proporzionale	rotazione continua del disco effetti in senso anti-orario, con velocità proporzionale da minima a massima	196 - 255	77% - 100%
Nota: può essere impedita la sovrapposizione delle ruote effetti animati tra loro se da display viene selezionato il funzionamento EFF ONE (menu nascosto more+menu)					
11	selezione effetti animati	livello unico	nessun effetto	0 - 9	0% - 4%
		proporzionale	posizionamento prima ruota effetti animati	10 - 132	4% - 52%
		proporzionale	posizionamento seconda ruota effetti animati	133 - 255	52% - 100%
12	rotazione effetti animati	livello unico	rotazione ferma	0 - 9	0% - 4%
		proporzionale	il disco effetti selezionato si muove proporzionalmente nei 360°	10 - 128	4% - 50%
		proporzionale	rotazione continua del disco effetti in senso orario, con velocità proporzionale da massima a minima	129 - 190	51% - 75%
		livello unico	fermo rotazione	191 - 195	75% - 76%
		proporzionale	rotazione continua del disco effetti in senso anti-orario, con velocità proporzionale da minima a massima	196 - 255	77% - 100%
13	rotazione gruppo effetti	proporzionale	posizionamento del gruppo effetti	0 - 255	0% - 100%
14	selezione gobo rotanti	livello unico	nessun gobo	0 - 10	0% - 4%
		livello unico	gobo 1	11 - 51	4% - 20%
		livello unico	gobo 2	52 - 92	20% - 36%
		livello unico	gobo 3	93 - 133	36% - 52%
		livello unico	gobo 4	133 - 173	52% - 68%
		livello unico	gobo 5	174 - 214	68% - 84%
15	indicizzazione gobo rotanti a 360°	livello unico	nessun effetto	0 - 10	0% - 4%
		proporzionale	posizionamento proporzionale dei gobos a 360° indicizzato	11 - 255	4% - 100%
NOTA 1: quando il canale 15 è ad un livello compreso tra 0 e 10, la rotazione gobo (canale 16) non effettua l'indicizzazione, il gobo si ferma istantaneamente.					

canale	funzione	tipo di controllo	effetto	decimal	percentage
16	rotazione gobo	livello unico	nessun effetto	0 - 10	0% - 4%
		proporzionale	rotazione continua gobos in senso orario, con velocità proporzionale da massima a minima	11 - 131	4% - 51%
		livello unico	gobo fermo	132 - 134	52% - 53%
		proporzionale	rotazione continua dei gobos in senso anti-orario, con velocità proporzionale da minima a massima	135 - 255	53% - 100%
17	ghigliottina sagomatrice 1	proporzionale	controllo proporzionale dell'inserimento nel fascio di luce della ghigliottina sagomatrice da fuori dal fascio di luce fino al massimo inserimento	0 - 255	0% - 100%
18	controllo del tipo di movimento della ghigliottina sagomatrice 1	proporzionale	angolo negativo	0 - 120	0% - 47%
		proporzionale	movimento parallelo	121 - 130	47% - 51%
		proporzionale	angolo positivo	131 - 255	51% - 100%
19	ghigliottina sagomatrice 2	proporzionale	controllo proporzionale dell'inserimento nel fascio di luce della ghigliottina sagomatrice da fuori dal fascio di luce fino al massimo inserimento	0 - 255	0% - 100%
20	controllo del tipo di movimento della ghigliottina sagomatrice 2	proporzionale	angolo negativo	0 - 120	0% - 47%
		proporzionale	movimento parallelo	121 - 130	47% - 51%
		proporzionale	angolo positivo	131 - 255	51% - 100%
21	ghigliottina sagomatrice 3	proporzionale	controllo proporzionale dell'inserimento nel fascio di luce della ghigliottina sagomatrice da fuori dal fascio di luce fino al massimo inserimento	0 - 255	0% - 100%
22	controllo del tipo di movimento della ghigliottina sagomatrice 3	proporzionale	angolo negativo	0 - 120	0% - 47%
		proporzionale	movimento parallelo	121 - 130	47% - 51%
		proporzionale	angolo positivo	131 - 255	51% - 100%
23	ghigliottina sagomatrice 4	proporzionale	controllo proporzionale dell'inserimento nel fascio di luce della ghigliottina sagomatrice da fuori dal fascio di luce fino al massimo inserimento	0 - 255	0% - 100%
24	controllo del tipo di movimento della ghigliottina sagomatrice 4	proporzionale	angolo negativo	0 - 120	0% - 47%
		proporzionale	movimento parallelo	121 - 130	47% - 51%
		proporzionale	angolo positivo	131 - 255	51% - 100%
25	controllo del movimento rotatorio del sagomatore	proporzionale	completo controllo del movimento rotatorio delle ghigliottine sagomatrici	0 - 255	0% - 100%
26	selezione e rotazione prismi	livello unico	nessun prisma	0 - 10	0% - 4%
		livello unico	prisma 1	11 - 20	4% - 8%
		proporzionale	rotazione continua prisma 1 in senso orario, con velocità proporzionale da massima a minima	21 - 70	8% - 27%
		livello unico	stop rotazione prisma 1	71 - 74	28% - 29%
		proporzionale	rotazione continua prisma 1 in senso anti-orario, con velocità proporzionale da minima a massima	75 - 119	29% - 47%
		livello unico	stop rotazione prisma 1	120 - 123	47% - 48%
		livello unico	prisma 2	124 - 132	49% - 52%
		proporzionale	rotazione continua prisma 2 in senso orario, con velocità proporzionale da massima a minima	133 - 175	52% - 69%
		proporzionale	rotazione continua prisma 2 in senso anti-orario, con velocità proporzionale da minima a massima	176 - 255	69% - 100%
27	selezione colori saturi, ruota colori	livello unico	nessun colore, fascio bianco	0 - 5	0% - 2%
		livello unico	colore 1	6 - 14	2% - 5%
		livello unico	colore 2	15 - 22	6% - 9%
		livello unico	colore 3	23 - 30	9% - 12%
		livello unico	colore 4	31 - 38	12% - 15%
		livello unico	colore 5	39 - 45	15% - 18%
		proporzionale	da colore 5 a colore 1, posizionamento proporzionale	46 - 127	18% - 50%
		proporzionale	effetto arcobaleno velocità decrescente, senso di rotazione da colore 1 a bianco, altri a sequire	128 - 191	50% - 75%
		proporzionale	effetto arcobaleno velocità crescente, senso di rotazione da bianco a colore 4, altri a sequire	192 - 255	75% - 100%
28	cyan	proporzionale	controllo proporzionale della percentuale di colore cyan nel fascio di luce; da 0 al 100%	0 - 255	0% - 100%
29	magenta	proporzionale	controllo proporzionale della percentuale di colore magenta nel fascio di luce; da 0 al 100%	0 - 255	0% - 100%
30	giallo	proporzionale	controllo proporzionale della percentuale di colore giallo nel fascio di luce; da 0 al 100%	0 - 255	0% - 100%
31	filtro di conversione	proporzionale	controllo proporzionale della temperatura di colore del fascio di luce	0 - 255	0% - 100%
32	effetto zap e diapositiva varia l'effetto del canale 7 strobo	livello unico	nessun effetto	0 - 10	0% - 4%
		livello unico	effetto zap, flicker a velocità regolabile, velocità lampeggio e modo selezionabili da canale 7, strobo.	11 - 249	4% - 98%
		livello unico	nessun effetto	250 - 255	98% - 100%

canale	funzione	tipo di controllo	effetto	decimal		percentage	
33	potenza della lampada, regola l'intensità luminosa se il canale 34 è ad un livello compreso tra 121 e 195	proporzionale	regolazione della potenza della lampada da minima a massima,	0	- 255	0%	- 100%
NOTA 2: la massima potenza raggiungibile della lampada è regolabile da display, funzione MAX.P (max power)							
34	accensione lampada, reset dei motori	livello unico	park, nessuna funzione	0	- 10	0%	- 4%
		livello unico	lampada spenta	11	- 32	4%	- 13%
		livello unico	reset di pan e tilt (solo una volta)	33	- 54	13%	- 21%
		livello unico	reset di tutti i motori eccetto dimmer pan e tilt (solo una volta)	55	- 76	22%	- 30%
		livello unico	reset di tutti i motori eccetto dimmer (solo una volta)	77	- 98	30%	- 38%
		livello unico	reset di tutti i motori (solo una volta)	99	- 120	39%	- 47%
		livello unico	lampada accesa, automatismi disabilitati	121	- 195	47%	- 76%
		livello unico	lampada accesa, potenza lampada auto-regolata	196	- 255	77%	- 100%
Nota 2: Agendo sul pannello display può essere impedito lo spegnimento della lampada via DMX							
Nota 3: lo spegnimento lampada e la funzione di reset hanno un ritardo di 6 secondi per prevenire attivazioni accidentali							
Nota 4: la funzione lampada on/off può subire variazioni solo se viene impartito un comando di valore opposto							
Proiettore: coemar iProfile Flex		Nome della tabella: funzionamento DMX 512					
Tabella numero: 223		Edizione: 0/2		Data: 21/06/2003			

2. Menu Navigation Map / Menu di Navigazione Rapida

WARNING: Improper use of these functions can cause fixture errors. Refer to trained service technicians.

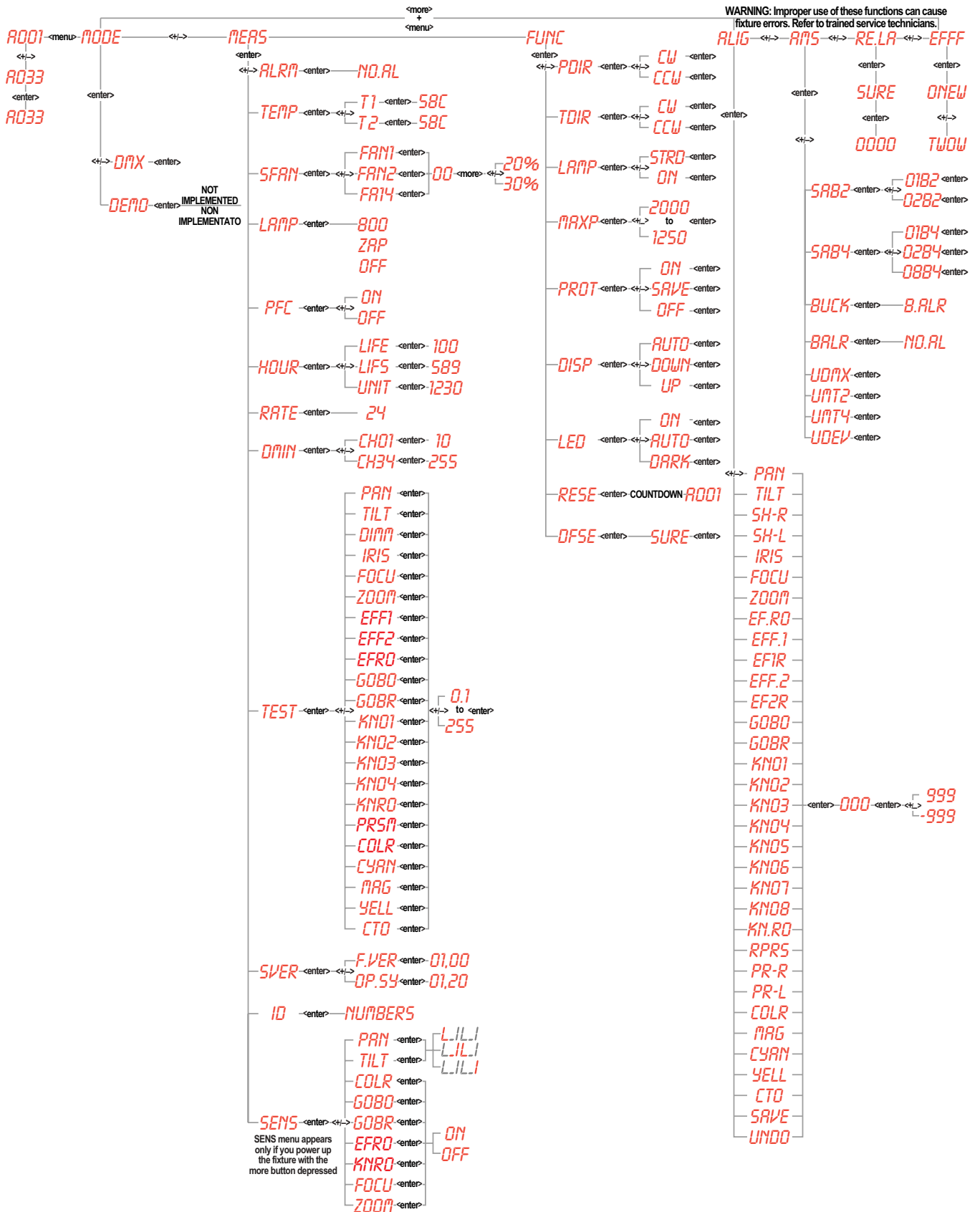

3. Fan network / Mappatura delle ventole

iPROFILE Flex edition / versione: 25/06/2003

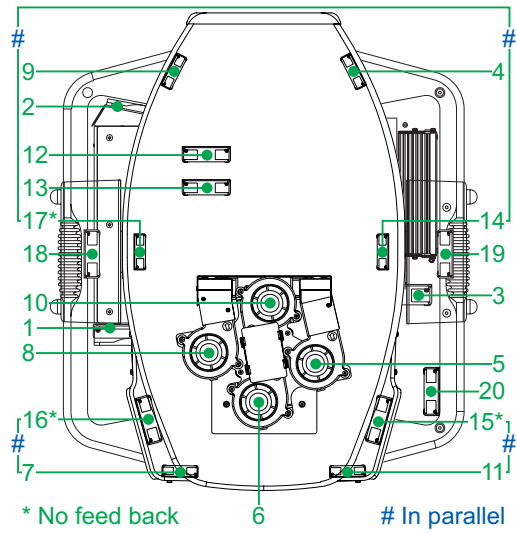

4. Temperature sensor network / Posizione dei sensori di temperatura

iPROFILE Flex edition / versione: 25/06/2003

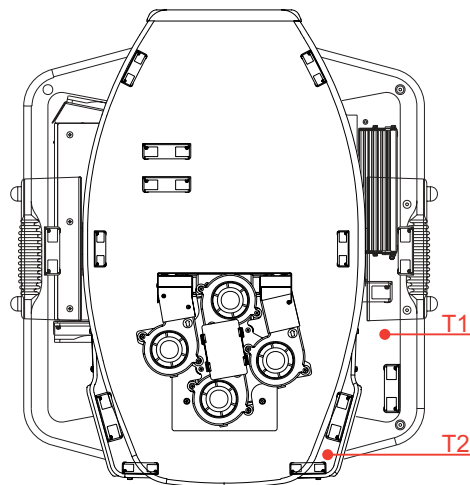

5. Standard gobo wheel chart / Disposizione dei gobo standard su ruota rotating gobo wheel

Gobo size	external Ø (mm)	image Ø (mm)
undefined	32,8	32,8mm
metal	33	28
glass	32,8	28



6. Effects Wheels / Ruote effetti

Effects Wheel 1
CH 11



ruota effetti standard con supporto/
standard effects wheel with support/
iPROFILE FLEX

COEMAR CODE: A-1402

Effects Wheel 2
CH 12



ruota effetti standard con supporto/
standard effects wheel with support/
iPROFILE FLEX

COEMAR CODE: A-1401

7. Standard color wheel chart / Disposizione dei colori standard su ruota

Color Wheel	Coemar Code	Description
White, No Color		White, no color
Color 1	VT 201/RS	Pink
Color 2	VT 201/V1	Sea Green
Color 3	VT 201/AM	Amber
Color 4	VT 201/B	Blue
Color 5	VT 201/R	Red

8. Alignment value label / Etichetta valori di taratura motori

Default Value

Valori di default settati da coemar sull'apparecchio

Param.	Align. Value	Param.	Align. Value
PAN		KN.A1	
TILT		KN.A2	
SH-R		KN.B1	
SH-L		KN.B2	
FOCU		KN.C1	
ZOOM		KN.C2	
PR.1		KN.D1	
PR.2		KN.D2	
IRIS		KN.R0	
EFF.1		COLR	
EFF.2		CYAN	
EF.R0		MAG	
GOBO		YELL	
G.R0		CTO	

Fixture type: iPROFILE Flex

Q.C.:

Costumer Version 1/ Versione Cliente 1

Param.	Align. Value	Param.	Align. Value
PAN		KN.A1	
TILT		KN.A2	
SH-R		KN.B1	
SH-L		KN.B2	
FOCU		KN.C1	
ZOOM		KN.C2	
PR.1		KN.D1	
PR.2		KN.D2	
IRIS		KN.R0	
EFF.1		COLR	
EFF.2		CYAN	
EF.R0		MAG	
GOBO		YELL	
G.R0		CTO	

Fixture type: iPROFILE Flex

Q.C.:

Costumer Version 2/ Versione Cliente 2

Param.	Align. Value	Param.	Align. Value
PAN		KN.A1	
TILT		KN.A2	
SH-R		KN.B1	
SH-L		KN.B2	
FOCU		KN.C1	
ZOOM		KN.C2	
PR.1		KN.D1	
PR.2		KN.D2	
IRIS		KN.R0	
EFF.1		COLR	
EFF.2		CYAN	
EF.R0		MAG	
GOBO		YELL	
G.R0		CTO	

Fixture type: iPROFILE Flex

Q.C.:

Costumer Version 3/ Versione Cliente 3

Param.	Align. Value	Param.	Align. Value
PAN		KN.A1	
TILT		KN.A2	
SH-R		KN.B1	
SH-L		KN.B2	
FOCU		KN.C1	
ZOOM		KN.C2	
PR.1		KN.D1	
PR.2		KN.D2	
IRIS		KN.R0	
EFF.1		COLR	
EFF.2		CYAN	
EF.R0		MAG	
GOBO		YELL	
G.R0		CTO	

Fixture type: iPROFILE Flex

Q.C.:

9.a PCB assignment

Address PCB network/map electronic pcb
iPROFILE Flex edition / versione: 25/06/2003

bus 2
bus 4

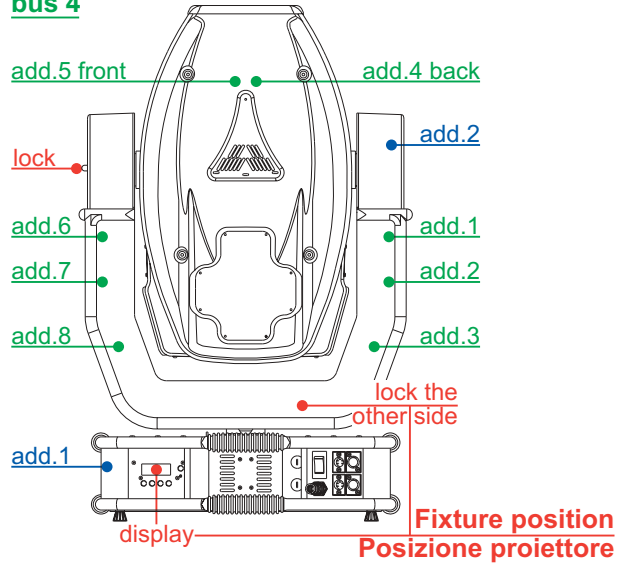

Assign pcb in the serial bus

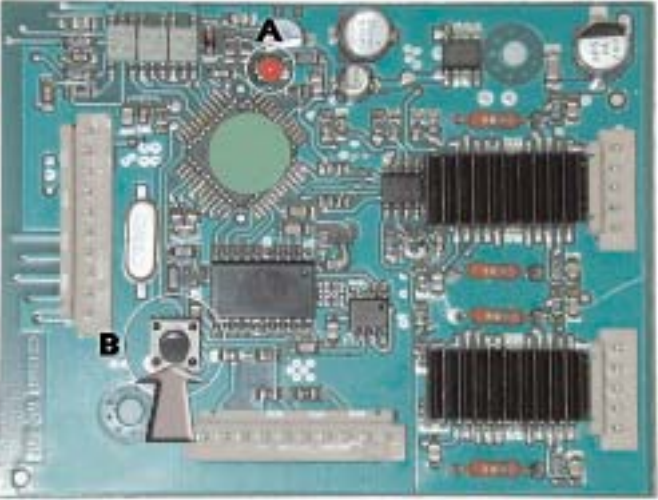
2) Press and keep pressed the key <more> , at the same time as <menu>	<i>A001</i>	Now the display is ON and shows the dmx address (for example 001), the fixture is supplied, the reset is not done by the motors.
2) Press, and keep pressed, <more> , together with <menu>	<i>ALIG</i>	Alignment and service hidden menu .
3) <+> repeatedly until it shows	<i>AMS</i>	Modular system AMS hidden menu.
4) <enter>	<i>SAB2</i>	To assign serial bus 2 (2 motors serial bus)
5) <enter>	<i>01B2</i>	The display shows 01B2 (pcb address 1, 2 motors bus)
6) Press the key B of the PCB to be addressed as number 1 in the system. Refer to the electronic PCB map address to identify the position of the pcbs.		The led A stops flashing for few seconds, the PCB is addressed.
7) <+>	<i>02B2</i>	The display shows 02B2 (pcb address 2, 2 motors bus)
8) Repeat step n. 6 to address the pcb 2 of serial bus 2.		The led A stops flashing for few seconds, the is addressed.
The 2 motors serial bus is completely assigned.		

Now proceed with the assignment of 4 motors pcb in the bus 4

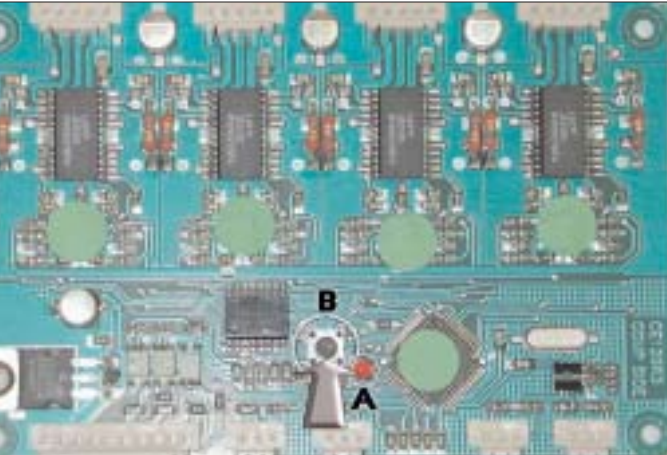
9) <menu>	<i>5A82</i>	Back to the assignment of serial bus 2
10) <+>	<i>5A84</i>	To assign serial bus 4 (4 motors pcb)
11) <enter>	<i>01B4</i>	The display shows 01B4 (pcb address 1, 4 motors bus)
12) Press the key B of the pcb to address as number 1 in the system. Refer to the electronic pcb address map to identify the position of the pcb .		The led A stops flashing for few seconds, the PCB is addressed.
13) <+>	<i>02B4</i>	The display shows 02B4 (pcb address 2, 4 motors bus)
14) Repeat step 12 to address pcb 2 of serial bus 4		The led A stops flashing for few seconds, the PCB is addressed.
15) Repeat step 12 and 13 to address pcb 3, 4, 5, 6, 7 and 8 of the serial bus 4.	<i>03B4</i> <i>04B4</i> <i>05B4</i> <i>06B4</i> <i>07B4</i> <i>08B4</i>	
The 4 motors serial bus is fully assigned.		
16) Press and keep pressed <more> at the same time as <menu>	<i>A001</i>	The fixture now is back to its standard mode, the display shows the address DMX, for example A001

9.b Assegnazione schede

PCB network/mappa indirizzo schede elettroniche

iPROFILE Flex edition / versione: 25/06/2003

bus 2

bus 4

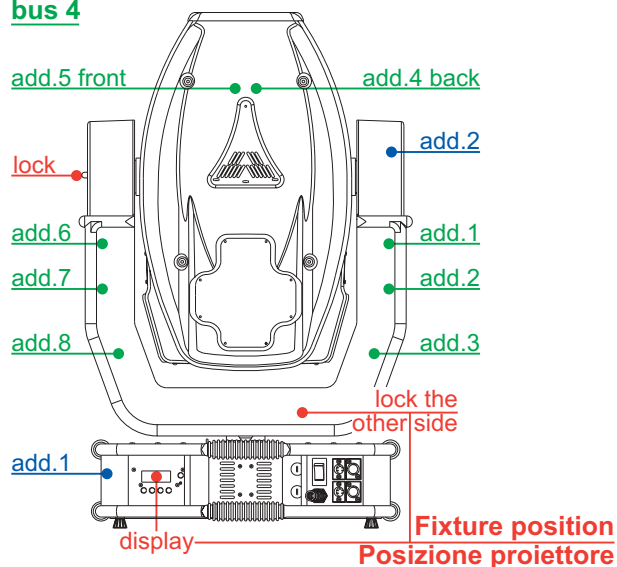

Assegnare le schede nel bus seriale

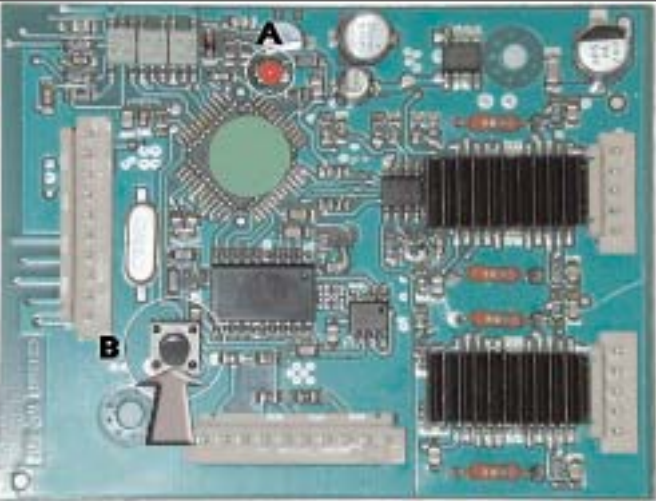
1) Accendete il proiettore mantenendo il tasto <more> premuto.	R001	Il display si accende mostrando l'indirizzo dmx (ad esempio 001), il proiettore è alimentato, i motori non hanno eseguito il reset.
2) Premete e mantenere premuto il tasto <more> , contemporaneamente a <menu>	ALIG	Menu nascosto allineamento e di servizio
3) <+> ripetutamente fino a visualizzare AMS	AMS	Menu nascosto sistema modulare AMS
4) <enter>	5A82	Assegnare bus seriale 2 (per le schede a 2 motori)
5) <enter>	01B2	Il display visualizza 01B2 (per scheda ad indirizzo 1, bus 2 motori)
6) Premete il tasto B della scheda da indirizzare come numero 1 nel sistema. Riferitevi alla mappa indirizzo schede elettroniche per individuare la posizione fisica delle schede.		Il led A smette di lampeggiare per pochi secondi, la scheda è indirizzata.
7) <+>	02B2	Il display visualizza 02B2 (per scheda ad indirizzo 2, bus 2 motori)
8) Ripetete l'operazione 6 per indirizzare la scheda 2 del bus seriale 2.		Il led A smette di lampeggiare per pochi secondi, la scheda è indirizzata Il led A smette di lampeggiare per pochi secondi, la scheda è indirizzata
Il bus seriale a 2 motori è completamente assegnato.		

Procedete ora nell'assegnazione delle schede a 4 motori nel bus 4.

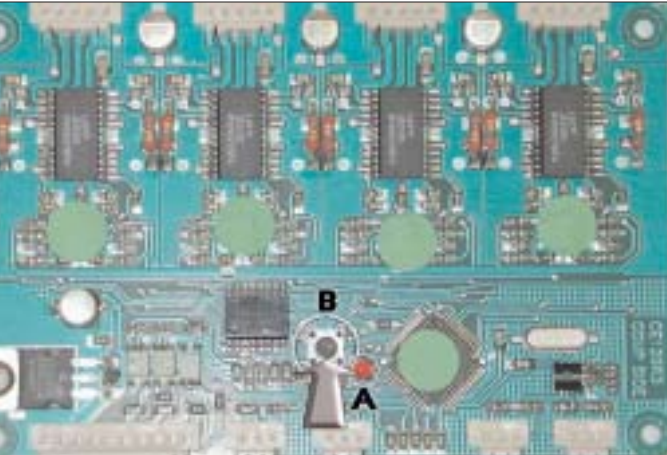
9) <menu>	<i>SAB2</i>	Ritorna all'assegnazione bus seriale 2.
10) <+>	<i>SAB4</i>	Assegnare bus seriale 4 (per le schede a 4 motori)
11) <enter>	<i>01B4</i>	Il display visualizza 01B4 (per scheda ad indirizzo 1, bus 4 motori)
12) Premete il tasto B della scheda da indirizzare come numero 1 nel sistema. Riferitevi alla mappa indirizzo schede elettroniche per individuare la posizione fisica delle schede.		Il led A smette di lampeggiare per pochi secondi, la scheda è indirizzata
13) <+>	<i>02B4</i>	Il display visualizza 02B4 (per scheda ad indirizzo 2, bus 4 motori)
14) Ripetere l'operazione 12 per indirizzare la scheda 2 del bus seriale 4.		Il led A smette di lampeggiare per pochi secondi, la scheda è indirizzata
15) Ripetere le operazioni 12 e 13 per indirizzare le schede 3, 4, 5, 6, 7 e 8 del bus seriale 4.	<i>03B4</i> <i>04B4</i> <i>05B4</i> <i>06B4</i> <i>07B4</i> <i>08B4</i>	
Il bus seriale a 4 motori è completamente assegnato		
16) Premete e mantenere premuto <more> contemporaneamente a <menu>	<i>A001</i>	Il proiettore torna al suo normale funzionamento, il display mostra l'indirizzo DMX, ad esempio A001

10.a Updating electronic pcb software

10.1. Updating DMX software

1) Switch on the fixture keeping the key <more> pressed.	A001	Now the display is ON and shows the dmx address (for example 001), the fixture is supplied, the reset is not done by the motors.
2) Press e and keep pressed <more> , together with <menu>	ALIG	Alignment and service hidden menu.
3) <+> repeatedly until it shows AMS	AMS	Modular system AMS menu
4) <enter>	SAB2	
5) <+> repeatedly	UDMX	The display shows UDMX (Updating DMX pcb)
6) <enter>	SURE	The display shows SURE, waiting for confirmation
7) <enter> to confirm	9999/0000	The fixture starts the countdown download from fixture memory to dmx pcb (for the parts referred)

The software fit in the main microprocessor has been transferred to the dmx pcb.

10.2. 2-motors PCB software updating

1) Switch on the fixture keeping the key <more> pressed.	A001	Now the display is ON and shows the dmx address (for example 001), the fixture is supplied, the reset is not done by the motors.
2) Press, and keep pressed, <more> together with <menu>	ALIG	Alignment and service hidden menu.
3) <+> repeatedly until it shows AMS	AMS	Modular system AMS menu
4) <enter>	SAB2	
5) <+> repeatedly	UMT2	The display shows UMT2 (Updating 2 motors - pan/tilt pcb)
6) <enter>	SURE	The display shows SURE, waiting for confirmation
7) <enter> to confirm	9999/0000	The fixture starts the countdown download from fixture memory to the 4 motors pcb (for the parts referred).

The software contained in the main microprocessor has been transferred to the 2 motors pcb (pan and tilt).

10.3. Aggiornamento software schede 4 motori

1) Switch on the fixture keeping the key <more> pressed.	A001	Now the display is ON and shows the dmx address (for example 001), the fixture is supplied, the reset is not done by the motors.
2) Press, and keep pressed, <more> together with <menu>	ALIG	Alignment and service hidden menu.
3) <+> repeatedly until it shows AMS	AMS	Modular system AMS menu
4) <enter>	SAB2	
5) <+> repeatedly	UMT4	The display shows UMT4 (Updating 4 motors-effect pcb, all excepted pan and tilt)
6) <enter>	SURE	The display shows SURE, waiting for confirmation
7) enter> to confirm	9999/0000	The display shows UMT4 (Updating 4 motors-effect pcb, all excepted pan and tilt)

The software contained in the main microprocessor has been transferred to the 4 motors pcb (all but for pan and tilt).

10.b Aggiornamento software schede elettroniche

10.1. Aggiornamento software DMX

1) Accendete il proiettore mantenendo il tasto <more> premuto.	A001	Il display si accende mostrando l'indirizzo dmx (ad esempio 001), il proiettore è alimentato, i motori non hanno eseguito il reset.
2) Premete e mantenere premuto il tasto <more> , contemporaneamente a <menu>	ALIG	Menu nascosto allineamento e di servizio.
3) <+> ripetutamente fino a visualizzare AMS	AMS	Menu sistema modulare AMS
4) <enter>	SAB2	
5) <+> ripetutamente	UDMX	Il display visualizza UDMX (Aggiornamento scheda DMX)
6) <enter>	SURE	Il display visualizza SURE, aspettando conferma
7) <enter> per conferma	9999/0000	Il proiettore inizia il conto alla rovescia di download dalla memoria del proiettore alla scheda dmx (per la porzione che la riguarda).

Il software contenuto nel microprocessore principale è stato trasferito alla scheda di ricezione dmx.

10.2. Aggiornamento software schede 2 motori

1) Accendete il proiettore mantenendo il tasto <more> premuto.	A001	Il display si accende mostrando l'indirizzo dmx (ad esempio 001), il proiettore è alimentato, i motori non hanno eseguito il reset.
2) Premete e mantenere premuto il tasto <more> , contemporaneamente a <menu>	ALIG	Menu nascosto allineamento e di servizio.
3) <+> ripetutamente fino a visualizzare AMS	AMS	Menu sistema modulare AMS
4) <enter>	SAB2	
5) <+> ripetutamente	UMT2	Il display visualizza UMT2 (Aggiornamento schede a 2 motori - pan/tilt)
6) <enter>	SURE	Il display visualizza SURE, aspettando conferma
7) <enter> per conferma	9999/0000	Il proiettore inizia il conto alla rovescia di download dalla memoria del proiettore alle schede a 2 motori (per la porzione che le riguarda).

Il software contenuto nel microprocessore principale è stato trasferito alle schede controllo 2 motori (pan e tilt).

10.3. Aggiornamento software schede 4 motori

1) Accendete il proiettore mantenendo il tasto <more> premuto.	A001	Il display si accende mostrando l'indirizzo dmx (ad esempio 001), il proiettore è alimentato, i motori non hanno eseguito il reset.
2) Premete e mantenere premuto il tasto <more> , contemporaneamente a <menu>	ALIG	Menu nascosto allineamento e di servizio.
3) <+> ripetutamente fino a visualizzare AMS	AMS	Menu sistema modulare AMS
4) <enter>	SAB2	
5) <+> ripetutamente	UMT4	Il display visualizza UMT4 (Aggiornamento schede a 4 motori - effetti, tutte ad eccezione di pan e tilt)
6) <enter>	SURE	Il display visualizza SURE, aspettando conferma
7) <enter> per conferma	9999/0000	Il proiettore inizia il conto alla rovescia di download dalla memoria del proiettore alle schede a 4 motori (per la porzione che le riguarda)..

Il software contenuto nel microprocessore principale è stato trasferito alle schede controllo 4 motori (tutte ad eccezione di pan e tilt).

11. Electric diagrams / Schemi elettrici